



# higher education & training

Department:  
Higher Education and Training  
**REPUBLIC OF SOUTH AFRICA**

T1460(A)(A13)T

## **NASIONALE SERTIFIKAAT**

### **BOUREKENE N6**

(2050026)

**13 April 2018 (X-Vraestel)**  
**09:00–13:00**

**BENODIGDHEDE:** Afmetingspapier (OE 8/12)  
Eksperpeerpapier (OE 8/10) nie benodig nie  
Opstellingspapier (OE 8/11) nie benodig nie

**Sakrekenaars mag gebruik word.**

**Elke kandidaat sal sy/haar eie ongemerkte STANDAARDSTELSEL VIR DIE OPNAME  
VAN BOUWERK benodig.**

**Hierdie vraestel bestaan uit 4 bladsye en 4 bylaes.**

**DEPARTEMENT VAN HOËR ONDERWYS EN OPLEIDING**  
**REPUBLIEK VAN SUID-AFRIKA**  
NASIONALE SERTIFIKAAT  
BOUREKENE N6  
TYD: 4 URE  
PUNTE: 100

---

**INSTRUKSIES EN INLIGTING**

1. Beantwoord AL die vrae.
  2. Lees AL die vrae aandagtig deur.
  3. Nommer die antwoorde volgens die nommeringstelsel wat in hierdie vraestel gebruik is.
  4. Rooi ink word nie toegelaat nie.
  5. VRAAG 1 moet in die ANTWOORDBOEK beantwoord word.
  6. AL die werk vir VRAAG 2 tot 4 moet op die toepaslike bladsye wat voorsien word, gedoen word.
  7. ALLE los bladsye moet korrek genommer en in die regte volgorde in die ANTWOORDBOEK geplaas word.
  8. Kandidate moet die reëls en metodes soos in die Standaardstelsel vir die Opname van Bouwerk gestipuleer word, streng toepas.
  9. Skryf netjies en leesbaar.
-

**VRAAG 1**

- 1.1 Noem in watter maateenheid elkeen van die volgende items gemeet moet word:
- 1.1.1 Verwydering van groente-bogrand
  - 1.1.2 Werksruimte
  - 1.1.3 Oop uitgrawings
  - 1.1.4 Bekisting na klimmers
  - 1.1.5 Materiaalversterking
  - 1.1.6 Baksteenwerk in toemaak van holtes
  - 1.1.7 Sakvulling
  - 1.1.8 Konstruksiehout
- (8 × 1) (8)
- 1.2 Skryf verklarende aantekeninge oor:
- 1.2.1 Voorlopige hoeveelhede (5)
  - 1.2.2 Genomineerde subkontraakteur (5)
- 1.3 Baie mense gebruik en lees die hoeveelheidslyste in die loop van 'n bouprojek. Dit is dus baie belangrik dat die bourekenaar spesiale aandag aan die aanbieding van hierdie lysie skenk.
- Noem die basiese beginsels waaraan 'n bourekenaar moet voldoen tydens die voorbereiding van die hoeveelheidslyste. (7)
- [25]**

**VRAAG 2**

BYLAE A (aangeheg) toon 'n deursnit en 'n skedule van awegaar (skroefgeboorde) gewapende betonkolomme. Raadpleeg jou Standaardstelsel vir die Opname van Bouwerk en meet slegs die items wat hier onder genoem word.

**SPESIFIKASIES:**

- Grondwerk in vaste grond
- 25 MPa beton

**Meetlys:**

- Vestiging
- Opstelling
- Wapening
- Toetsing
- Spiraalboorwerk
- Onder-uitboring vir vergrote voetstukke
- Beton in kolomme
- Betonbasisse/bolle
- Verwydering van uitgegraafde materiaal

**[25]**

**VRAAG 3**

BYLAE D (aangeheg) toon die voor-, vertikale en horisontale deursnee-aansigte van 'n houtswaairaamvenster met twee kantligte en een vaste lig.

**SPESIFIKASIES:**

- Al die houtkomponente moet uit meranti-hout gemaak word.
- Wend grondlae aan agterkante van houtraam aan en wend twee lae helder vernis aan die sigbare houtareas aan.
- 3 mm dik, deursigtige plaatglas.
- 63 mm geelkoper- versteekte skarnier. Twee per swaairaam.
- 300 mm geelkoper stut en penne. Een per swaairaam.

Twee van hierdie vensters word benodig.

Meet al die hout, verf, beglasing en ysterwerk vir hierdie vensters.

**[25]****VRAAG 4**

BYLAE B (aangeheg) toon die plan en vertikale deursnit van 'n tuinbaksteenmuur met 'n deuropening as ingang.

BYLAE C (aangeheg) toon die afmetings van die baksteenmuur en die aanpassings vir die ingangsopening.

Meet die variasie-opdrag soos volgens die argitek se terreininstruksie.

Voordat enige werk uitgevoer is, is terreininstruksie uitgevoer deur die argitek wat die volgende variasie-opdrag aangevra het:

Die siersteenmuurafwerking aan die muur moet deur 'n pleister-en-verfafwerking vervang word.

**SPESIFIKASIES:**

- Pleister : 15 mm dik 1 : 4 sementdaghamengsel  
 Verf : Een laag strykselllaag  
 Twee lae pva-verf

Meet ooreenkomstig die volgende:

- |     |            |             |
|-----|------------|-------------|
| 4.1 | Weglatings | (9)         |
| 4.2 | Byvoegings | (16)        |
|     |            | <b>[25]</b> |

**TOTAAL: 100**

**BYLAE A**

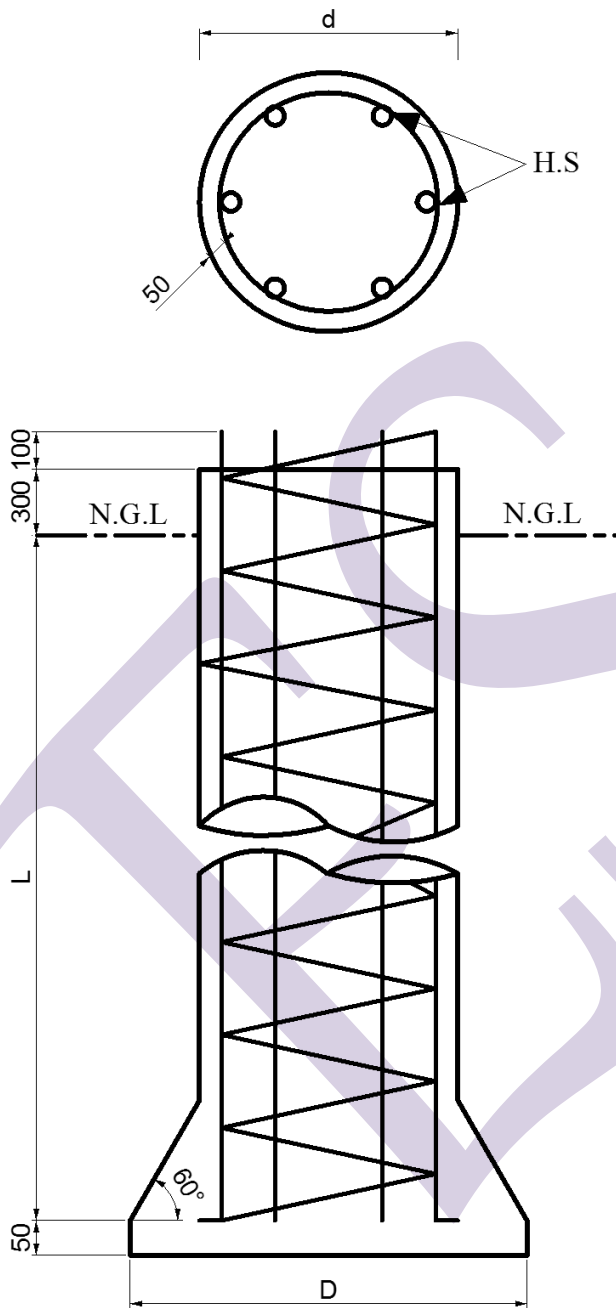

VERW REF	AANTAL NUMBER	d	D	L	HS dia.	LENGTE HS LENGTH
A	4	450	755	19.50	12	20.00
B	5	610	970	24.00	16	24.00

BYLAE B



SCALE 1:50

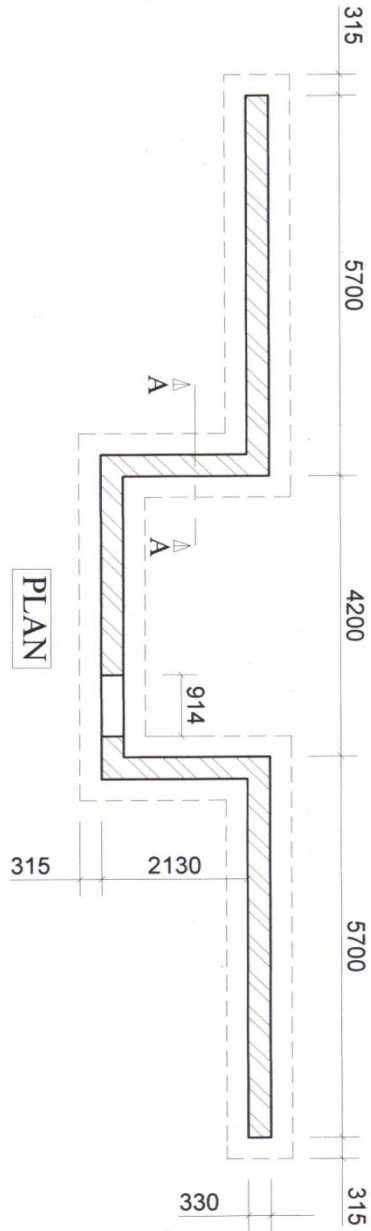

SCALE 1:100

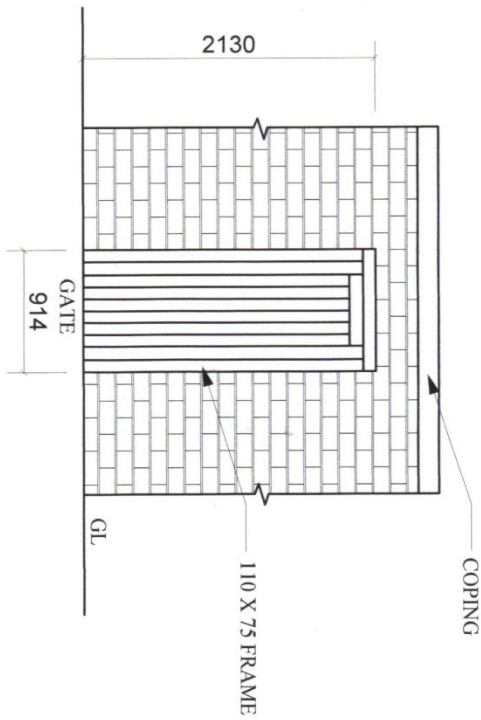

BYLAE C

	19,86 3,44	<p>330 mm dik bkst-muur</p> <p><u>Lengte</u>  <math>2 \times 5,700 = 11,400</math>  <math>4,200</math>  <math>2 \times 2,130 = 4,260</math>  <u>19,860</u></p> <p><u>Hoogte</u>  <math>1,000</math>  <math>2,440</math>  <u>3,440 m</u></p>	2 / 0,91 2,13	<p>Ddt.</p> <p>E.o ord. bks. vir vwerk.</p>
2 /	19,86 2,59	<p>E.o. Bkstrwk. vir vwerk.</p> <p><u>Hoogte</u>  <math>2,440</math>  <math>2 \times 0,75 = 0,150</math>  <u>2,590 m</u></p>	2 / 0,06 2,13	<p><u>Add.</u></p> <p>Ditto, maar in dagwange.</p> <p><u>Wydte van dagwang</u>  <math>0,330</math>  <math>- 0,110</math>  <math>0,110 \div 2 = 0,055 m</math></p>
2 /	0,33 2,59			
	19,86	<p>430 x 150 mm P.c. betonlatei.</p>	2 / 0,06 0,91	<p>Ditto, maar na kop</p>
		<p><u>Aanpassings</u></p>	3 / 19,86	<p>Bk. wapening oor opening na suite 330 mm dik muur</p>
	0,91 2,13	<p>Ddt.</p> <p>330 mm dik bkst-muur a.b.</p>		

**BYLAE D**

