



higher education
& training

Department:
Higher Education and Training
REPUBLIC OF SOUTH AFRICA

NASIENRIGLYN

NATIONALE SERTIFIKAAT

BOUADMINISTRASIE N4

7 April 2021

Hierdie nasienriglyn bestaan uit 7 bladsye.

AFDELING A**VRAAG 1**

- 1.1 B
- 1.2 C
- 1.3 A
- 1.4 A
- 1.5 A
- 1.6 D
- 1.7 B
- 1.8 A
- 1.9 C
- 1.10 C

(10 × 1) [10]

VRAAG 2

- 2.1 Onwaar
- 2.2 Waar
- 2.3 Waar
- 2.4 Onwaar
- 2.5 Onwaar
- 2.6 Onwaar
- 2.7 Waar
- 2.8 Waar
- 2.9 Waar
- 2.10 Onwaar

(10 × 1) [10]

VRAAG 3

- 3.1 E
- 3.2 G
- 3.3 J
- 3.4 B
- 3.5 C
- 3.6 D
- 3.7 F
- 3.8 I
- 3.9 A
- 3.10 H

(10 × 1) [10]

VRAAG 4

- 4.1 'n Skutting is 'n tydelike, geslote heining wat hoofsaaklik diefstal deur en beserings aan die publiek voorkom. (3)
- 4.2
- Dit moet tussen twee en drie meter hoog wees om openbare toegang te voorkom.
 - Daar moet nie meer as een hekopening vir elke lengte van 15 m wees nie.
 - Daar moet geen gapings wees nie.
 - Daar mag geen skerp voorwerpe soos vooruitstekende spykers langs die kant van die pad wees nie.
 - 'n Bevoegde persoon moet dit met gereelde tussenposes kontroleer. . (5)
- 4.3 Materiaal moet volgens verskeie spesiale behoeftes gestoor en teen skade beskut word naby die terreinkantore om beter monitoring te verseker en naby die hek om aflewering te vergemaklik. (2)

[10]**TOTAAL AFDELING A: 40****AFDELING B****VRAAG 5**

5.1 5.1.1

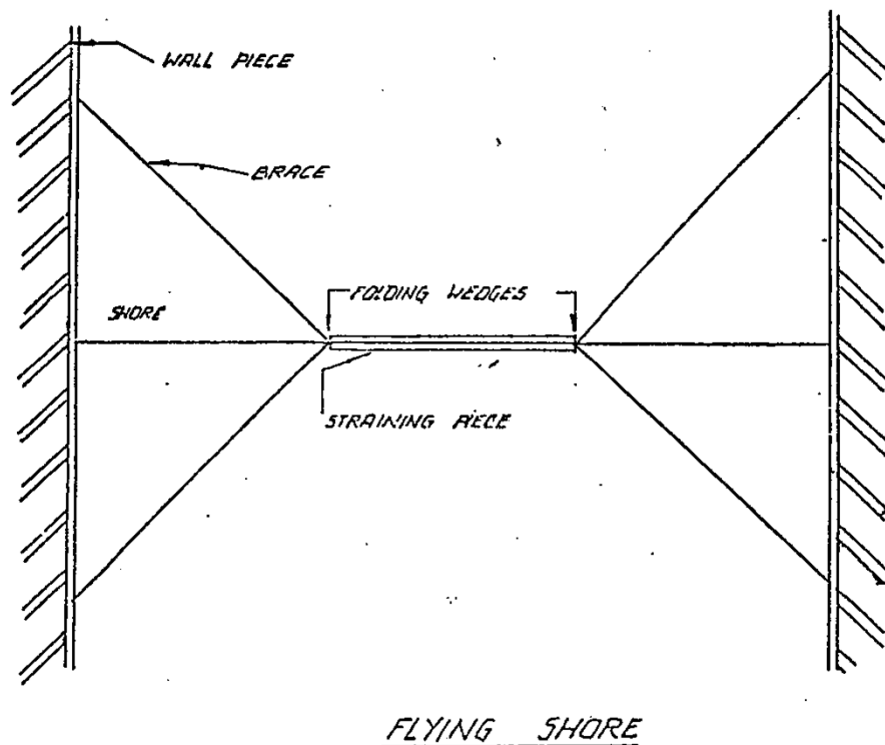

5.1.2

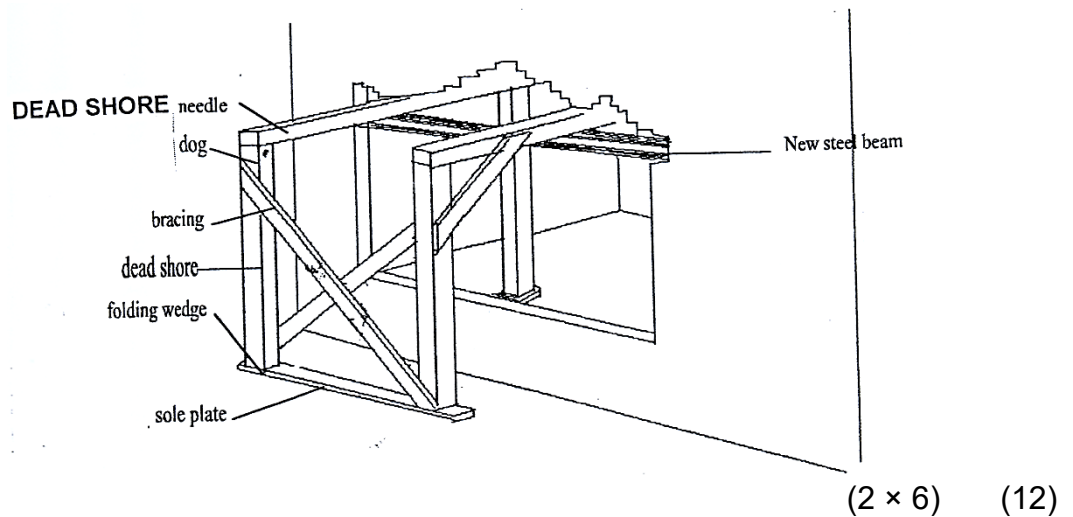

5.2 5.2.1 'n Muurplaat is die vertikale hout wat van die muurladings met die steekbalk en greinhout langs tot binne die skoor oorplaas.

5.2.2 'n Grypklou is 'n U-gevormde lang metaalspyker wat strukturele dele stootvoeg.

5.2.3 'n Onderlêplaat plaas ladings van die skore gelykmatig oor in die bestaande vloer.

5.2.4 'n Wigpaar is stukke hout wat kragtig tussen die skoordele ingedryf word om die skoorstelsel styf aan te draai.

5.2.5 'n Klamp is 'n klein stukkie hout wat bykomende steun aan die steekbalk gee.

(5 × 2) (10)
[22]

VRAAG 6

- Foute op die tekening
- Buitengewone weerstoestande
- Konstruksiefoute
- Ongelukke
- Onklaarraking van installasie
- Stakings
- Onbetroubare subkontraakteurs

[6]

VRAAG 7

- 7.1
- Ongelyke lading op 'n fondament
 - Ongelyke drakapasiteit van ondergrond
 - Omringende plantegroei veroorsaak steurings
 - Vassak van water en grond se uitwerking op grond
- (4)
- 7.2
- Stel die eienaars van aangrensende geboue in kennis en gee hulle alle relevante inligting.
 - Doen 'n gedetailleerde inspeksie van die gebou en teken enige defekte en krake aan.
 - Gaan die vlakke by sekere punte na en teken dit aan.
 - Doen grondtoetse om die oorsaak van die vassakking te bepaal.
 - Verwyder enige swaar ladings en pas skoring toe waar nodig.
- (6)
[10]

VRAAG 8

PRE - TENDER PROGRAMME																							
CONTRACT 123/70 SINGLE STOREY WAREHOUSE FOR P&T ENG. Co. Ltd. DATE:												PLANNING DEPT SHEET No. 1 PREPARED BY: T.S.											
MONTHS	1	2	3	4	5	6	7	8	9	10	11	12	13	14	15	16	17	18	19	20			
Activities	F	M	A	M	J	J	A	S	O	N	D	J	F	M	A	M	J	J	A	S			
Preparation																							
Foundation																							
Drainage																							
Site works																							
Brickwork																							
Roof																							
Plaster																							
Paint																							
Sundries																							
Cleaning																							

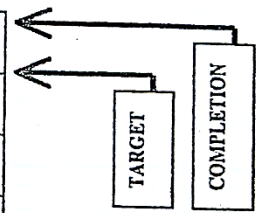

VRAAG 9

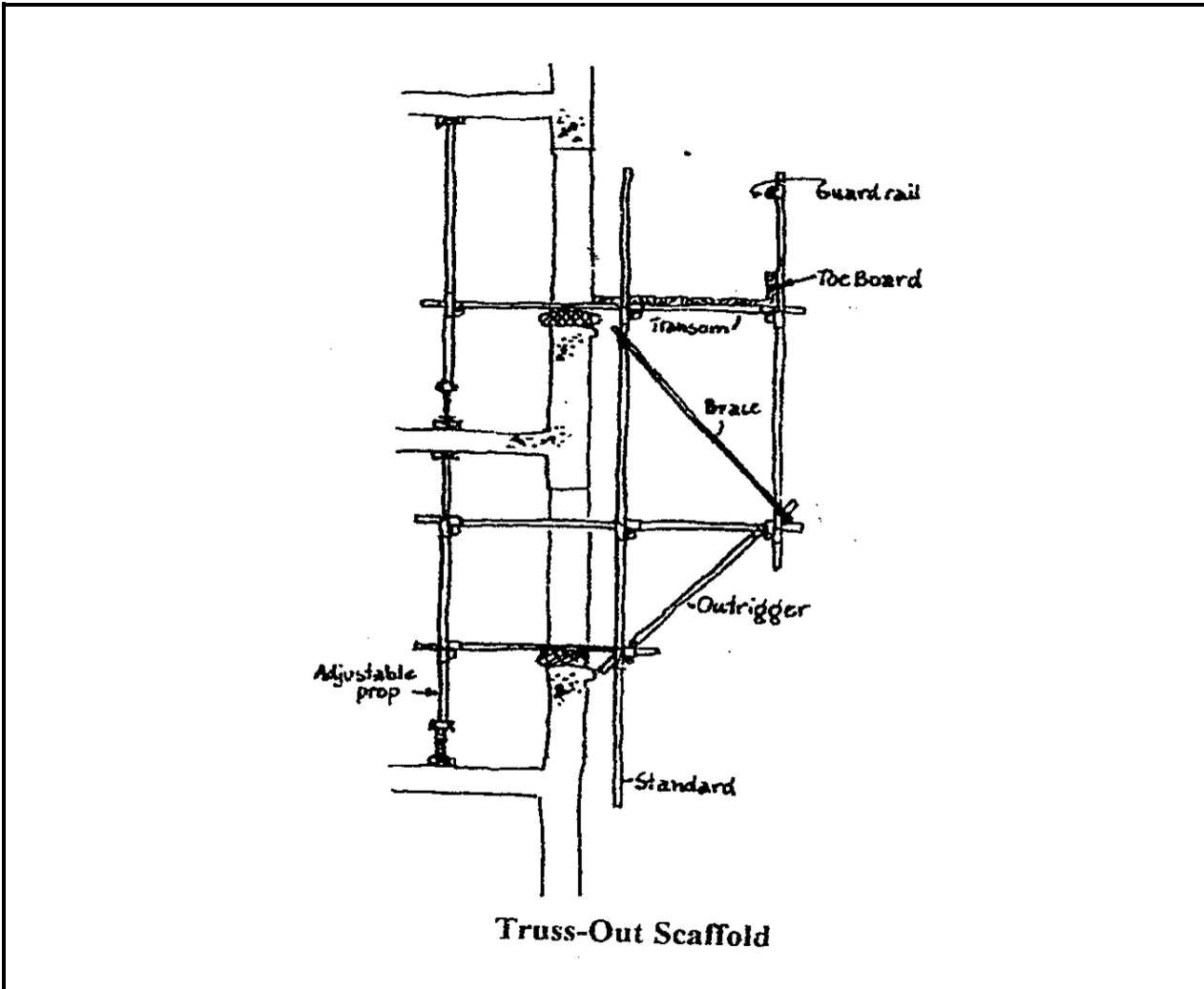

[12]

Adjustable prop = Stelbare stut Truss-out scaffold = Vakwerksteier Standard = Standard
 Outrigger = Kraanbalk Brace = Spanstuk Transom = Kalf Toe board = Toonplank
 Guard rail = Skutreling

TOTAAL AFDELING B: 60
GROOTTOTAAL: 100